

SYSTEMBESKRIVELSE

FOR

AFREGNINGSSYSTEMET

Dette materiale er en erhvervshemmelighed og må derfor kun udleveres til de personer, som er nævnt på fordelingslisten.

Materialet må ikke kopieres. Endvidere må materialet ikke bortkastes eller makuleres, da det senere vil blive tilbagekaldt af Kommunedata.

AUGUST 1983

KOMMUNEDATA

AC	2.1/5
EMNE Systembeskrivelse	
OPGAVEOMRÅDE Afregningssystemet	
IDENTIFIKATION 12119	
UDFÆRDIGET maj 83 JNL	GODKENDT

Ad 3

En afregningskørsel kan være en af følgende typer:

Periodeafregning

Denne afregningstype dækker en periode (måned, kvartal, halvår eller år). Der kan kun foretages en afregning pr. periode.

Supplementsafregning

Efter at alle perioder er afregnet, kan der foretages supplementsafregninger d.v.s. en kørsel, der afregner alle transaktioner siden seneste afregning. Supplementsafregning kan ske på aconto-takster eller på endelige takster, hvis endelig afregning er foretaget. Der kan foretages et vilkårligt antal supplementsafregninger.

Aconto-omberegning

Der kan foretages omberegning med nye acontotakster. Afregningen foretages fra 1.1 til og med seneste afregnede periode. Der kan kun foretages en acontoomberegning pr. år pr. institution.

Endelig afregning

Endelig afregning foretages med endelige takster. Afregningen foretages når alle perioder er afregnet. Der kan kun foretages en endelig afregning pr. år pr. institution.

KOMMUNEDATA

CENTRAL	AC	SIDENR	2.1/6
EMNE		Systembeskrivelse	
OPGAVEOMRADE		Afregningssystemet	
IDENTIFIKATION		12119	
UDFÆRDIGET	DATA	REVIDERET	DATO
maj '83	JNL		AF
GODKENDT		DATO	
		AF	

Afregningen kan omfatte

et antal dage, der automatisk beregnes som et antal mellem en indskrivnings- og udskrivningsdato.

et antal enheder, der indberettes på de enkelte sagsindberetninger.

en særlig afregning, der indberettes direkte som beløb i de enkelte afregninger.

I tilfælde af aconto-beregning eller endelig afregning omberegnes alle afregnede sager med nye taktser og en evt. difference beregnes.

Afregningen producerer følgende uddata:

- hovedregninger til andre amtskommuner og primærkommune
- følgeregninger til andre amtskommuners primærkommuner
- institutionsoversigter
- posteringstransaktioner
- debitorpåligninger
- PBC-overførsler
- kommunetotaler til hovedregnings- henholdsvis følgeregningsmodtagere
- betalingsoversigter til hovedregnings- henholdsvis følgeregningsmodtagere.

KOMMUNEDATA

GENERAL	AC	SIDENR	2.1/7		
EMRE	Systembeskrivelse				
OPGAVEOMRÅDE	Afregningssystemet		IDENTIFIKATION 12119		
UDFÆRDIGET	DATA	AF	GODKENDT	DATA	AF
maj	83	JNL			

Ad 4

På grundlag af oplysninger vedr. institutionerne og klienterne (sagsoplysninger) kan der udskrives statistikker for følgende klientgrundlag:

- Egne klienter i egen-/fremmed amtskommune
- Egne og fremmede klienter i egen amtskommune
- Alle klienter i alle amtskommune

Alle statistikker, der omfatter egne klienter i fremmede amtskommuner, bygger på oplysninger fra tilsluttede amtskommuner i landet.

Statistikker med periode afgrænsning kan udskrives for både indeværende og/eller foregående afregningsår.

Da det er muligt at specificere flere takstenheder (dage/timer), udskrives statistikkerne selvstændigt pr. takstenhed.

Statistikker vedr. takstenheder og/eller beløb udskrives kun for de afregnede perioder.

KOMMUNEDATA

CENTRAL	AC	SIDE NR	2.1/8					
EMNE	Systembeskrivelse							
OPGAVEOMRÅDE	Afregningssystemet		IDENTIFIKATION 12119					
UDFÆRDIGET	DATA maj 83	AF JNL	REVIDERET	DATA	AF	GODKENDT	DATA	AF

Ad 5

Pr. år regenereres institutionsoplysninger, således at nye takster m.v. kan indberettes ved årets begyndelse. Primo et nyt år fjernes sager, der er ældre end 2 år.

KOMMUNEDATA

AC	2.2/1							
Systembeskrivelse								
Afregningssystemet								
12119								
UDFÆRDIGET	DATA	AF	REVIDERET	DATA	AF	GODKENDT	DATA	AF
maj	83	JNL						

2.2 Målopfyldelse

Målopfyldelsen er vurderet i forhold til

"Kravspecifikation af projektet
Sanering af Afregningssystemet
for døgninstitutioner m.v."
ARF, April 1982.

Følgende funktioner er ikke medtaget i beskrivelsen p.g.a. begrænsede ressourcer til rådighed:

1. TP-indberetning af sagsindberetninger med fuld validering og ledetekster
2. TP-forespørgsler
 - på institutionsoplysninger
 - på klienter

Ad 1

Det er dog muligt at indberette via terminal til KMD gennem et generelt datafangstsystem. Dette system er uden ledetekster og kun med begrænsede valideringsmuligheder.

Desuden kan det nævnes, at det ikke har været muligt at gennemføre udviklingen af systemet på de i kravspecifikationen anførte terminer.

GENRÅD	UC-Ø	SIDENR	3/1
EMNE		Systembeskrivelse	
OPGAVEOMRADE		IDENTIFIKATION	
Afregningssystemet		12119	
UDFÆRDIGET	DATO	AF	REVIDERET
maj 83		JNL	
GODKENDT		DATO	

3. Funktionsmodel

Den grafisk opstillede model af Afregningssystemet fremgår af side 3/2.

Det fremgår heraf, at Afregningssystemet består af følgende hovedfunktioner:

- 1.1 Registervedligeholdelse
- 1.2 Bestille kørsler
 - 1.2.1 Bestille afregningskørsler
 - 1.2.2 Bestille statistikker
- 1.3 Udføre afregningskørsler
 - 1.3.1 Udføre periodeafregninger
 - 1.3.2 Udføre omberegninger
- 1.4 Udføre statistikker
- 1.5 Arskørsler.

FUNKTIONSMODEL

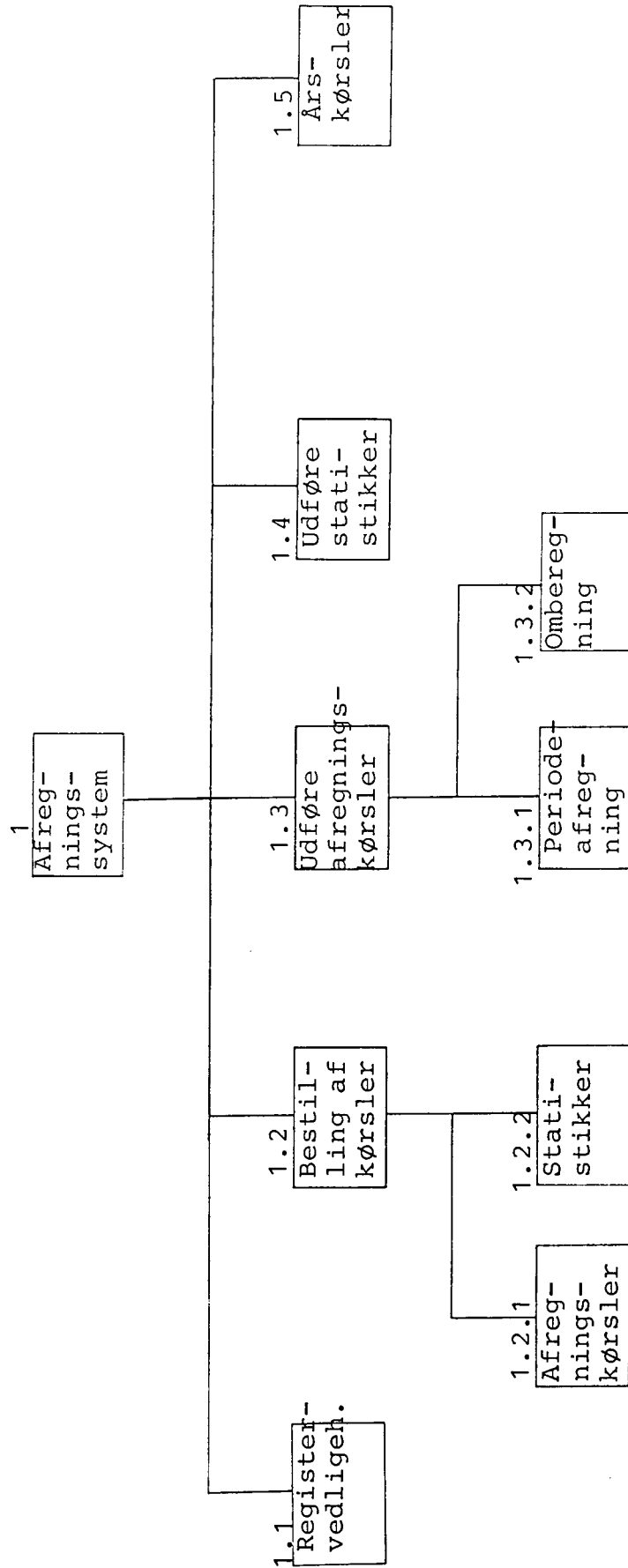

KOMMUNEDATA

ENTRE			CENTRAL			NUM		
Systembeskrivelse			AC			0.1/1		
OPGAVEOMRADE			IDENTIFIKATION					
Afregningssystem			12119					
UDFÆRDIGET	DATE	AF	REVIDERET	DATE	AF	GODKENDT	DATE	AF
	jun 83	JNL						

0. Indholdsfortegnelse

- 0. Indholdsfortegnelse
 - 0.1 Indholdsfortegnelse
 - 0.2 Fordelingsliste
- 1. Indledning
 - 1.1 Formål
 - 1.2 Forudsætninger og begrænsninger
- 2. Resumé af systembeskrivelse
 - 2.1 Resumé
 - 2.2 Målopfyldelse
- 3. Funktionsmodel
- 4. Brugerorienteret beskrivelse
 - 4.1 Funktionsbeskrivelse
 - 4.1.1 Registervedligeholdelse
 - 4.1.2 Bestillingssystem
 - 4.1.3 Afregningskørsler
 - 4.1.4 Statistiksystem
 - 4.1.5 Årskørsler
 - 4.2 Uddata/inndata-oversigt
 - 4.2.1 Registervedligeholdelse
 - 4.2.2 Bestillinger
 - 4.2.3 Afregninger
 - 4.2.4 Statistikker
 - 4.2.5 Snitflade (Fyn - Fr.borg)
 - 4.3 Snitfladebeskrivelse
 - 4.4 Sikkerhed/kontrol

KOMMUNEDATA

EMNE			CENTRAL			SIDENR		
Systembeskrivelse			AC			0.1/2		
OPGAVEOMRADE			IDENTIFICATION					
Afregningssystem			12119					
UDFÆRDIGET	DATE	AF	REVIDERET	DATE	AF	GODKENDT	DATE	AF
	jun 83	JNL						

5. Teknisk beskrivelse
 - 5.1 Systemoversigt
 - 5.2 Fysiske delsystemer
 - 5.3 Registermodel
 - 5.4 Programspecifikationer
 - 5.5 Driftsmodel
 - 5.5.1 Oversigt over programmer
 - 5.5.2 Oversigt over datasæt
 - 5.5.3 Programresumeeer
 - 5.5.4 Kørselsdiagrammer
 - 5.5.5 Dimensioneringsgrundlag
 - 5.5.6 Backup/recovery
 - 5.5.7 Belastningsanalyse
 - 5.6 Debiteringsgrundlag
6. Datasætbeskrivelser
7. Databeskrivelser

Bilag

1. Indberetningsbilag
 - 1.1 Generelt
 - 1.2 Institutionsoplysninger - H10
 - 1.3 Opholdsbetaling - H21
 - 1.4 Særlig afregning - H22
 - 1.5 Best. af ajourføringsliste - H15
2. Hullevejledning
 - 2.1 Generelt
 - 2.2 Hulleinstruks - H10
 - 2.3 do. - H21
 - 2.4 do. - H22
 - 2.5 do. - H15

KOMMUNEDATA

CENTRAL	AC	SIDENR	1.1					
EMNE	Systembeskrivelse							
OPGAVEOMRÅDE	Afregningssystemet		IDENTIFIKATION 12119					
UDFÆRDIGET	DATA jun 83	AF JNL	REVIDERET	DATA	AF	GODKENDT	DATA	AF

1.1 Formål

Formålet med Afregningssystemet er

- afregning af flere former for mellemværender mellem amtskommuner og kommuner og mellem amtskommuner og kommuner indbyrdes. Afregningen skal foretages som acontoafregning med endelig afregning årligt.
- på grundlag af systemets oplysninger at kunne danne statistikker vedrørende belægningsoversigter, aldersfordelinger m.v. for at kunne tilvejebringe et mere udbygget beslutningsgrundlag omkring institutionsanvendelsen.

Grundlaget for denne beskrivelse har været følgende materiale:

- Kravspecifikation af projektet
"Sanering af Afregningssystemet for
døgninstitutioner" - April 82
- (i mindre omfang) Brugervejledning for det
nuværende Afregningssystem.

KOMMUNEDATA

AC	1.2							
EMNE Systembeskrivelse								
OPGAVEOMRADE Afregningssystemet								
IDENTIFIKATION 12119								
UDFÆRDIGET	DATA	AF	REVIDERET	DATA	AF	Godkendt	DATA	AF
	jun 83	JNL						

1.2 Forudsætninger og begrænsninger

Afregningssystemet er designet og beskrevet ud fra følgende forudsætninger og begrænsninger:

Forudsætninger

- det skal være muligt at kunne producere statistikker på landsdækkende datagrundlag.
- at brugere uden terminaladgang til KMD uden væsentlig ulempe skal kunne anvende systemet.

Begrænsninger

- da ikke alle amter vil være tilsluttet systemet har det
- om end ikke direkte begrænset løsningen - dog haft væsentlige konsekvenser for denne.
- at ikke alle brugere har terminaladgang til KMD har begrænset løsningsmulighederne i systemet.

KOMMUNEDATA

CENTRA	AC	2.1/1
TITTEL		
SYSTEMBESKRIVELSE		
OPGAVEOMRÅDE		IDENTIFIKATION
Afregningssystemet		12119
UDFÆRDIGET	DATA	AF
maj 83	JNL	
REVIDERT	DATA	AF
GODKENDT	DATA	AF

2.1 Resumé

Afregningssystemet er et system, der anvendes til flere former for afregning af mellemværender mellem amtskommuner og kommuner og mellem amtskommunerne og kommunerne indbyrdes. Endvidere kan systemet udskrive en række statistikker vedrørende klienters ophold og forbrug af ydelser.

Afregningssystemet består af:

- 1 Registervedligeholdelse omfattende
 - Brugerregister
 - Regningsmodtagerregister
 - Institutionstekstregister
 - Institutionsregister
 - Sagsregister
- 2 Kørselsbestilling omfattende
 - Bestilling af afregningskørsler
 - Bestilling af statistikker
- 3 Afregningskørsler omfattende
 - Periode- eller supplementsafregning
 - Aconto omberegning el. endelig afregning
- 4 Statistikkørsler omfattende
 - Liste over klienter fordelt på primær-/amtskommune
 - Oversigt over klienter tilknyttet flere institutioner
 - Liste over klienter med særlig markering
 - Oversigt over klienter, der fylder X-år
 - Oversigt over aldersfordeling
 - Anbringelsesvarighed
 - Kønsfordeling
 - Oversigt over udenamtsanbragte klienter

KOMMUNEDATA

CENTRAL	AC	SIDENR	2.1/2					
EMNE	Systembeskrivelse							
OPGAVEOMRÅDE	Afregningssystemet							
IDENTIFIKATION	12119							
UDFÆRDIGET	DATE	AF	REVIDERET	DATE	AF	GODKERDT	DATE	AF
	maj 83	JNL						

- Belægningsoversigt
- Specifikation af belægningsenheder
- Egen klienters belægningsenheder
- Periodiseret belægningsoversigt
- Landsdækkende statistik
- oversigt over amtskomm./kommuners forbrug af inst.

- 5 Arskørsler omfattende
- Institutionsregister
 - Sagsregister

KOMMUNEDATA

CENTRAL	AC	SIDENR	2.1/3					
ELMNE		Systembeskrivelse						
OPGAVEOMRADE		IDENTIFIKATION						
Afregningssystemet		12119						
UDFÆRDIGET	DATO	AF	REVIDERET	DATO	AF	GODKENDT	DATO	AF
	maj 83	JNL						

Ad 1

Oplysninger om tilsluttede brugere og deres anvendelse af systemet indberettes til brugerregisteret. Da registeret samtidig er et regningsudstederregister, skal regningsudsteder i de enkelte sager findes heri. Oplysninger om regningsmodtagerne findes i regningsmodtagerregisteret. Regningsmodtagerne i de enkelte sager skal findes i regningsmodtagerregisteret. Oplysninger om institutionerne på et fælles højere niveau findes i institutionstekstregisteret. Oplysninger af denne type, der indberettes til institutionsregisteret, skal findes i institutionstekstregisteret.

De ovennævnte 3 registre vedligeholdes af Kommunedata efter aftale med brugerne. Brugerne kan dog forespørge på disse oplysninger.

Oplysninger om institutionerne indberettes til institutionsregisteret. Oplysninger vedrørende institutionerne indsendes på bilag af brugerne til Kommunedata. Efter endt behandling (ajourføring) returneres en ajourføingsliste indeholdende afviste transaktioner samt en liste med institutionernes ændrede dataindhold. Oplysninger om klienternes ophold og forbrug af ydelser indberettes til sagsregisteret. Disse oplysninger indsendes på bilag af brugerne til Kommunedata. Efter endt behandling (ajourføring) returneres en liste indeholdende afviste transaktioner, godkende transaktioner samt sager med et ændret dataindhold.

KOMMUNEDATA

AC	2.1/4
EMNE Systembeskrivelse	
OPGAVEOMRÅDE Afregningssystemet	
IDENTIFIKATION 12119	
UDFÆRDIGET maj 83	AF JNL
REVIDERET	DATO
GODKENDT	DATO

Ad 2

Bestilling af afregningskørsler kan ske via TP-indberetning eller via indsendelse af bestillingsseddel. Følgende afregningstyper kan bestilles:

- Periodeafregning,
- Supplementsafregning,
- Aconto omberegning,
- Endelig afregning

jev. beskrivelse under punkt 3. Afregningskørslen bestilles pr. forvaltning og kan afgrænses på institutionsnummer. Via terminal kan der forespørges på indsendte bestillinger.

Kørsler vedr. statistikker kan bestilles via TP-indberetning eller ved at indsende en bestillingsseddel til KMD.

Funktionen indeholder følgende:

Forespørgsel - giver mulighed for at forespørge på tidligere indberettede bestillinger.

Bestilling - her kan foretages ændring og sletning af eksisterende bestillinger, samt oprettelse af nye bestillinger med mulighed for afgrænsning på forvaltningsnummer, institutionsnummer og på perioden.

Endvidere er det muligt at angive om en statistik skal udskrives lokalt hos brugeren (decentralt) eller hos KMD (centralt)